

令和8年度

工事仕様書

			課長	主幹	主査	調査	担当

工 事 名	旧倉松第二調節池ポンプ盤更新工事
-------	------------------

工 事 場 所	春日部市不動院野地内
---------	------------

路 河 川 名 称	
-----------	--

事 業 名	
-------	--

工 事 大 要	
---------	--

【電気設備】

- | | |
|----------------|---------|
| 補機盤更新 | N = 1 面 |
| No. 1排水ポンプ盤更新 | N = 1 面 |
| No. 2排水ポンプ盤更新 | N = 1 面 |
| 排水ポンプ現場操作盤更新 | N = 1 面 |
| 常時排水ポンプ現場操作盤更新 | N = 1 面 |
| 自動除塵機操作盤更新 | N = 1 面 |

変更理由					
備考					
地区	(0001) 県南				
適用年月	(R0805) 令和8年5月				
工期	当初	自		至	
		日数			
	変更			至	
予算担当課					
	工事価格				
	消費税相当額				
	合計				
請負	工事価格				
	消費税相当額				
	合計				
	請負増減額				
業務コード	大コード		小コード		



案内図

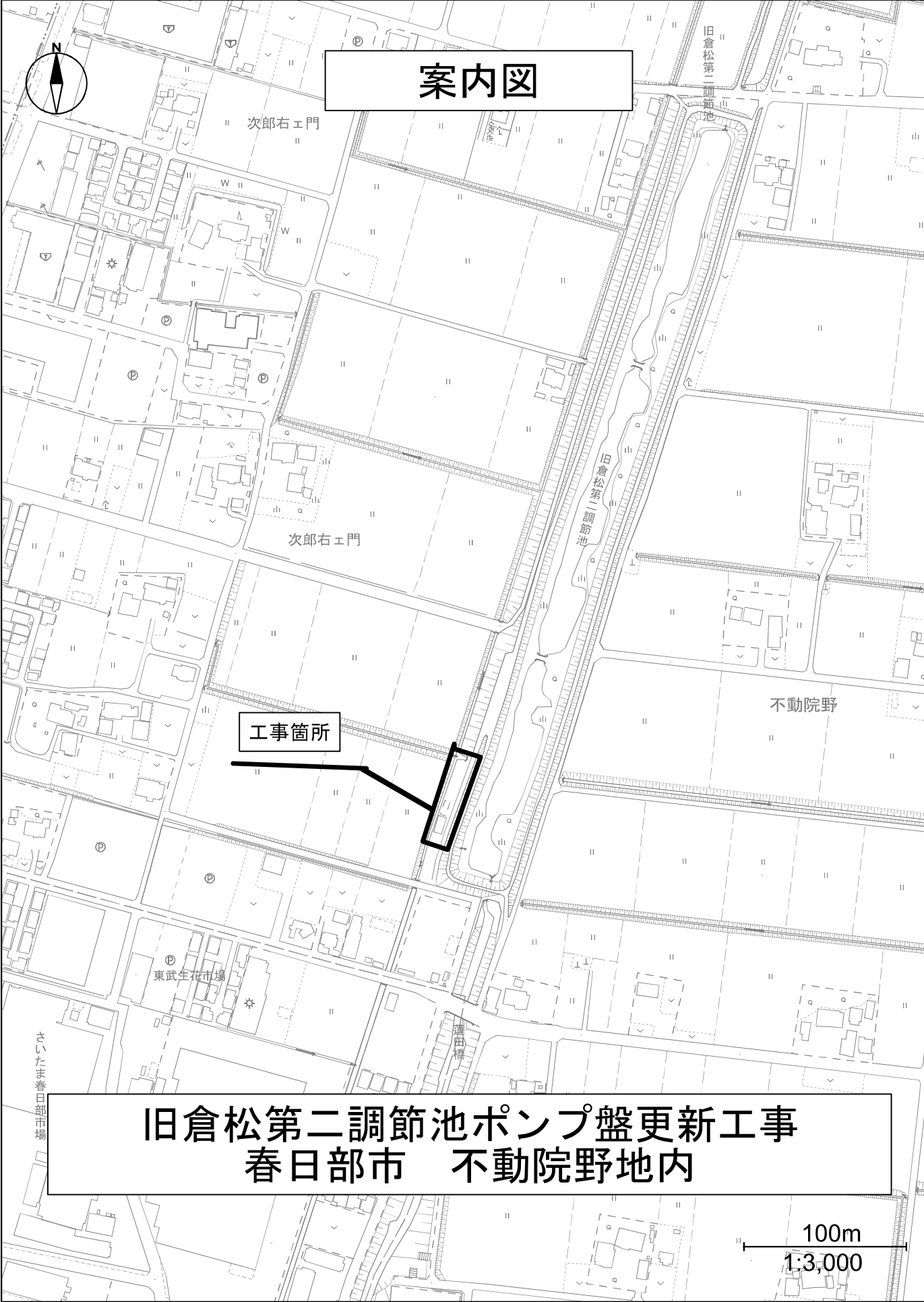

旧倉松第二調節池ポンプ盤更新工事 春日部市 不動院野地内

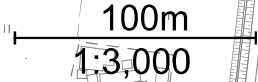

本 工 事 費 内 訳 書 (電 気 設 備)					
費目・工種・種別・細別	数 量	単 位	単 価	金 額	摘 要
本工事費	1	式			
_ 電気設備工事	1	式			
_ _ 機器費	1	式			電-1号代価表
_ _ 直接工事費	1	式			
_ _ _ 輸送費	1	式			電-2号代価表
_ _ _ 材料費	1	式			
_ _ _ _ 直接材料費	1	式			電-3号代価表
_ _ _ _ 補助材料費	1	式			直接材料費×4%
_ _ _ 労務費	1	式			
_ _ _ _ 一般労務費	1	式			電-4号代価表
_ _ _ _ 技術労務費	1	式			電-5号代価表
_ _ _ 直接経費	1	式			
_ _ _ _ 機械経費	1	式			
_ _ _ _ 総合試運転費	1	式			

本 工 事 費 内 訳 書 (電 気 設 備)					
費目・工種・種別・細別	数 量	単 位	単 価	金 額	摘 要
--- 仮設費		式			
	1				
-- 間接工事費		式			
	1				
--- 共通仮設費		式			
	1				
--- 現場管理費		式			
	1				
--- 据付間接費		式			
	1				
---- 据付（技術者）間接費		式			
	1				
---- 据付（機器）間接費		式			
	1				
-- 据付工事原価計		式			
	1				
-- 設計技術費		式			
	1				
--- 設計技術費		式			
	1				
_ 工事原価		式			
	1				
_ 一般管理費等		式			
	1				
-- 一般管理費等		式			
	1				
工事価格		式			
	1				
_ 消費税相当額		式			
	1				
工事費合計		式			
	1				

電気設備

一般労務費

電-4号

費目・工種・種別・細別	単位	数量	単価	金額	摘要
電工	人				
			計		

旧倉松第二調節池ポンプ盤更新工事

特記仕様書

令和8年度

春日部市河川課

第1章 総則

第1節 一般事項

(1) 適用範囲

本仕様書は春日部市河川課(以下、甲という)が発注する下記工事に適用する。

工事名称：旧倉松第二調節池ポンプ盤更新工事

工事場所：春日部市不動院野地内

(2) 関係法令等の遵守

請負者(以下、乙という)は、工事請負約款、建設業法、労働基準法、労働者災害補償保険法およびその他の関係法令、並びに関係官公署の許可条件を遵守し、工事の円滑な進捗を図らなければならない。

(3) 官公署に対する手続き

工事施工のため、必要な官公署に対する手続きは、乙が行うものとし、これに要する費用は乙の負担とする。

なお、乙はその結果を監督員に報告しなければならない。

(4) 適用規格

- 1) 日本産業規格 (JIS)
- 2) 電気規格調査会標準規格 (JEC)
- 3) 日本電機工業会規格 (JEM)
- 4) 内線規程
- 5) その他関係法規

第2節 承諾図および完成図書

(1) 承諾図

この仕様書並びに添付図書に記載する事項は、主要事項のみを示すものであるため、乙は承諾図を提出し監督員の承諾を得てから機器製作に着手しなければならない。

なお、承諾図の提出部数は2部(返却用1部を含む)とする。

(2) 完成図書

完成図書には、承諾図に下記のを追加し2部提出するものとする。

完成図書の製本については監督員と協議のうえ決定する。

- 1) 試験成績書
- 2) 機器取扱説明書
- 3) その他監督員の指示するもの

第3節 材料

(1) 材料の規格

主な使用材料はすべて日本産業規格（JIS）、電気規格調査会標準規格（JEC）、日本電機工業会規格（JEM）、内線規程のいずれかに適用しなければならない。

(2) 使用材料の検査及び承諾

- 1) 工事用材料は、使用前に検査を受け合格したものでなければならない。
使用材料については、使用前に承諾されたものでなければならない。
- 2) 材料検査に際して、乙はこれに立ち会わなければならない。
立ち会わない場合は、乙は検査に対し異議を申し立てることはできない。
- 3) 検査及び試験のため、使用に耐えられなくなったものは、所定数量に算定してはならない。
- 4) 材料検査に合格したものであっても、使用時になって損傷や変質したときは新品と取替え、再び検査を受けなければならない。

第4節 試験および検査

(1) 試験および検査

- 1) 工事完了後は監督員立会のうえ、総合試験及び各種検査を実施する。
- 2) 機器及び付属品の試験は、工場試験と現場試験に区別して行うものとする。
工場試験は機器製作完了後、その製作工場において実施し、現場試験はすべての機器を現場に据付完了後、各種試験を行うものとする。
なお、各種試験は原則として監督員立会のうえ実施するものとし、事前に検査日時、検査場所等の必要項目を記入し、監督員に提出することとする。
- 3) 工場検査および試運転は甲への納入品以外のものであってはならない。
- 4) 監督員が必要と認めた場合は、公共又は権威ある試験所、その他の機関の材料試験成績書および検査合格証明書を提出するものとする。
- 5) 工場検査を省略された機器材料についても監督員の指定したものについては、

試験成績書を提出するものとする。

- 6) 機器の試験および検査は原則として監督員の立会いのもとに行うが、当該機器が公認の規格による汎用品である時はその成績表を提出して承諾を受けるものとする。
- 7) 試験に要する費用はすべて乙の負担とする。

第5節 試運転

(1) 試運転

- 1) 工事完了後、現場試験を実施する場合には乙は責任ある専門技術者を現場に派遣し、監督員と打合せのうえ試運転の実施に当たること。
- 2) 試運転実施日および期間については、監督員の指示によるものとする。
- 3) 試運転成績書は速やかにまとめて必要部数を甲に提出すること。
- 4) 試運転調整に要する費用はすべて乙の負担とする。

第6節 調査事項、その他

- (1) 乙は設計図書および数量計算書に示された数量の確認を行い、監督員の指示がある場合には出来高調書を作成し提出しなければならない。
- (2) 産業廃棄物の処理については、関係法令に基づき許可を受けた処分場にて処分を行うこととする。
- (3) 処分を証明する下記資料を監督員に提出することとする。
 - 1) 収集運搬、最終処分業の許可証の写し。
 - 2) 産業廃棄物処理契約書の写し。
 - 3) 産業廃棄物処理業者の許可証の写し。
 - 4) 処分数量を確認できる資料（マニフェスト管理票）。

第7節 情報共有システムの活用について

「春日部市建設工事情報共有システム実施要領」第3条第1項に基づき、情報共有システムを活用すること。

実施にあたっては、「春日部市建設工事情報共有システム実施要領」に基づくものとするので予め市のウェブページを参照すること。

https://www.city.kasukabe.lg.jp/jigyoshamuke/nyusatsu_keiyaku/seidogaiyo/kensetugyouhatarakikatakaiikaku/34460.html

第2章 設備工事

第1節 概要

本工事は、旧倉松第二調節池設備老朽化に伴い、機器の更新工事を行うものである。

第2節 主要機器構成

1) 補機盤	1面
2) No.1排水ポンプ盤	1面
3) No.2排水ポンプ盤	1面
4) 自動除塵機現場操作盤	1面
5) 常時排水ポンプ現場操作盤	1面
6) 排水ポンプ現場操作盤	1面

第3節 工事範囲

- (1) 第2節記載の機器製作
- (2) 第2節記載の機器据付工事
- (3) 機器間の配管、配線工事
- (4) 既設設備撤去工事
- (5) 試運転調整
- (6) その他上記に伴う諸工事

第4節 機器特記仕様

- (1) 補機盤
 - 1) 数量 1面
 - 2) 形式 鋼板製屋内自立形
 - 3) 寸法 設計図を参照し承諾図において決定する
 - 4) 盤面取付器具

名称銘板	1式
交流電流指示計	1個
集合表示灯	1式
交流電流切替器	3個
切替スイッチ	3個
操作スイッチ	3個

押釦スイッチ		3個
パイロットランプ (赤)		3個
パイロットランプ (緑)		3個
ブザー		1個
その他必要なもの		1式

5) 盤内取付器具

配線用遮断器	2P 30AF	4台
漏電遮断器	3P 50AF	1台
	3P 30AF	10台
	2P 30AF	1台
電磁接触器		1台
電磁接触器 (可逆)		2組
熱動継電器		2台
3要素継電器		1組
進相コンデンサ	75 μ F	3台
計器用変流器	20/5A	2台
	10/5A	2台
電流継電器		1台
変圧器	200/100V	2台
補助継電器		1式
限時継電器		1式
盤内照明		1式
スペースヒータ		1式
その他必要なもの		1式

(2) No. 1排水ポンプ盤

- 1) 数 量 1面
- 2) 形 式 鋼板製屋内自立形
- 3) 寸 法 設計図を参照し承諾図において決定する

4) 盤面取付器具

名称銘板		1式
交流電流指示計		1個
運転時間計		1個
集合表示灯		1式
交流電流切替器		1個
切替スイッチ		2個

操作スイッチ		1個
パイロットランプ (赤)		1個
パイロットランプ (緑)		1個
その他必要なもの		1式

5) 盤内取付器具

漏電遮断器	3P 225AF	1台
電磁接触器		1台
電磁接触器 (Y-Δ)		1組
3要素継電器		1組
計器用変流器	250/5A	2台
補助継電器		1式
限時継電器		1式
盤内照明		1式
スペースヒータ		1式
その他必要なもの		1式

(3) No.2排水ポンプ盤

- 1) 数 量 1面
- 2) 形 式 鋼板製屋内自立形
- 3) 寸 法 設計図を参照し承諾図において決定する

4) 盤面取付器具

名称銘板		1式
交流電流指示計		1個
運転時間計		1個
集合表示灯		1式
交流電流切替器		1個
操作スイッチ		1個
パイロットランプ (赤)		1個
パイロットランプ (緑)		1個
その他必要なもの		1式

5) 盤内取付器具

配線用遮断器	3P 30AF	1台
	2P 30AF	2台
漏電遮断器	3P 225AF	1台
電磁接触器		1台
電磁接触器 (Y-Δ)		1組

3要素継電器		1組
計器用変流器	250/5A	2台
変圧器	200/100V	1台
補助継電器		1式
限時継電器		1式
盤内照明		1式
スペースヒータ		1式
その他必要なもの		1式

(4) 自動除塵機現場操作盤

1) 数 量	1面	
2) 形 式	鋼板製屋外スタンド形	
3) 寸 法	設計図を参照し承諾図において決定する	
4) 盤面取付器具		
名称銘板		1式
その他必要なもの		1式
5) 窓面取付器具		
交流電流指示計		2個
集合表示灯		1式
その他必要なもの		1式
6) 小扉内取付器具		
切替スイッチ		1個
操作スイッチ		2個
押釦スイッチ		1個
パイロットランプ (赤)		2個
パイロットランプ (緑)		2個
その他必要なもの		1式
7) 盤内取付器具		
スペースヒータ		1式
その他必要なもの		1式

(5) 常時排水ポンプ現場操作盤

1) 数 量	1面	
2) 形 式	鋼板製屋外スタンド形	
3) 寸 法	設計図を参照し承諾図において決定する	

4) 盤面取付器具	
名称銘板	1式
その他必要なもの	1式
5) 窓面取付器具	
交流電流指示計	1個
水位指示計	1個
集合表示灯	1式
その他必要なもの	1式
6) 小扉内取付器具	
切替スイッチ	1個
操作スイッチ	1個
押釦スイッチ	1個
パイロットランプ (赤)	1個
パイロットランプ (緑)	1個
その他必要なもの	1式
7) 盤内取付器具	
スペースヒータ	1式
その他必要なもの	1式

(6) 排水ポンプ現場操作盤

1) 数 量	1面
2) 形 式	鋼板製屋外スタンド形
3) 寸 法	設計図を参照し承諾図において決定する
4) 盤面取付器具	
名称銘板	1式
その他必要なもの	1式
5) 窓面取付器具	
交流電流指示計	2個
水位指示計	1個
集合表示灯	1式
その他必要なもの	1式
6) 小扉内取付器具	
切替スイッチ	1個
操作スイッチ	2個
押釦スイッチ	1個
パイロットランプ (赤)	2個

パイロットランプ (緑)	2個
その他必要なもの	1式
7) 盤内取付器具	
スペースヒータ	1式
その他必要なもの	1式

専任特例 1号の場合の監理技術者等の配置に係る特記仕様書

(趣旨)

第 1 条 この特記仕様書は、建設業法第 26 条第 3 項第 1 号の規定の適用を受ける監理技術者（以下、「専任特例 1号の場合の監理技術者等」という。）及び監理技術者との連絡その他必要な措置を講ずるための者（以下、「連絡員」という。）の配置に係る必要な事項を定めたものである。

(技術者の配置等)

第 2 条 専任特例 1号の場合の監理技術者等の配置を行う場合は、次に掲げる全ての要件を満たさなければならない。

- (1) 監理技術者等との連絡その他必要な措置を講ずるための者（以下、「連絡員」という。）を配置すること。
- (2) 連絡員は、土木一式工事又は建築一式工事の場合は、当該建設工事の種類に関する実務経験を 1 年以上有する者であること。
なお、連絡員の雇用形態については、直接的・恒常的雇用関係は必要ない。
- (3) 建設工事の工事現場間の距離が、同一の監理技術者等がその一日の勤務時間内に巡回可能なものであり、かつ工事現場において災害、事故その他の事象が発生した場合において、当該工事現場と他の工事現場との間の移動時間がおおむね 2 時間以内であること。
なお、移動時間は片道に要する時間であり、その判断は当該工事に関し通常の移動手段の利用を前提に、確実に実施できる手段により行うものとする。
- (4) 監理技術者等が兼務できる工事は、埼玉県内で施工される工事であること。
- (5) 下請次数が 3 を超えていないこと。
なお、工事途中において下請次数が 3 を超えた場合には、それ以降専任特例は活用できず、監理技術者等を専任で配置しなければならない。
- (6) 当該工事現場の施工体制を、監理技術者等が情報通信技術を利用する方法により確認するための措置を講じていること。
- (7) 人員の配置を示す計画書を作成し、落札候補者となった時点で発注者に提出すること。また、現場着手後は工事現場に備えおくこと。

(同一の特例監理技術者が兼務できる工事)

第 3 条 同一の監理技術者が配置できる工事の数は、本工事を含め同時に 2 件までとする。

(提出書類)

第 4 条 受注者は、専任特例 1号の場合の監理技術者及び連絡員の配置を行う場合は、現場代理人等通知書及び経歴書を監督員にその都度提出するものとする。

2 受注者は、専任特例 1号の場合の監理技術者及び連絡員の配置を行う場合は、施

工計画書に各々が担う業務について記載し、監督員にその都度提出するものとする。

(適用除外)

第5条 次に掲げるいずれかの要件に該当する場合は、専任特例1号の場合の監理技術者の配置を認めないものとする。

- 一 埼玉県建設工事低入札価格調査制度実施要領で定める低入札価格調査を経て契約を締結する工事であるとき。
- 二 埼玉県建設工事技術者複数配置試行要領による工事であるとき。

(CORINSへの登録)

第6条 本工事において、専任特例1号の場合の監理技術者及び監理技術者補佐の配置を行う場合又は配置を要さなくなった場合は適切にCORINSへの登録を行うこと。

(その他)

第7条 既に監理技術者として配置されている工事について、監理技術者が専任から兼務に変わり、連絡員を新たに設置するなど、施工体制が変更になる場合は、事前に発注者と協議し、必要な手続きを行うものとする。

専任特例 2号の場合の監理技術者の配置に係る特記仕様書

(趣旨)

第 1 条 この特記仕様書は、建設業法第 26 条第 3 項第 2 号の規定の適用を受ける監理技術者（以下、「専任特例 2号の場合の監理技術者」という。）及び監理技術者を補佐する者（以下、「監理技術者補佐」という。）の配置に係る必要な事項を定めたものである。

(技術者の配置等)

第 2 条 専任特例 2号の場合の監理技術者の配置を行う場合は、次に掲げる全ての要件を満たさなければならない。

- (1) 監理技術者補佐を専任で配置すること。
- (2) 監理技術者補佐は、主任技術者の資格を有する者のうち、一級の技術検定の第一次検定に合格した者（一級施工管理技士補）又は一級施工管理技士等の国家資格者、若しくは、学歴や実務経験により監理技術者の資格を有する者であること。
なお、監理技術者補佐として認められる業種は、主任技術者の資格を有する業種に限る。
- (3) 監理技術者補佐は入札参加者又は受注者と直接的かつ恒常的な雇用関係にあること。
- (4) 監理技術者が兼務できる工事は、埼玉県内で施工される工事であること。
- (5) 監理技術者は、施工における主要な会議への参加、現場の巡回及び主要な工程の立会等の職務を適正に遂行すること。
- (6) 監理技術者と監理技術者補佐の間に常に連絡が取れる体制であること。
- (7) 監理技術者補佐が担う業務等について、明らかにすること。

(同一の特例監理技術者が兼務できる工事)

第 3 条 同一の監理技術者が配置できる工事の数は、本工事を含め同時に 2 件までとする。

(提出書類)

第 4 条 受注者は、専任特例 2号の場合の監理技術者及び監理技術者補佐の配置を行う場合は、現場代理人等通知書及び経歴書を監督員にその都度提出するものとする。
2 受注者は、専任特例 2号の場合の監理技術者及び監理技術者補佐の配置を行う場合は、施工計画書に各々が担う業務について記載し、監督員にその都度提出するものとする。

(適用除外)

第5条 春日部市建設工事低入札価格取扱要綱で定める低入札価格調査を経て契約を締結する工事である場合は、専任特例2号の場合の監理技術者の配置を認めないものとする。

(CORINSへの登録)

第6条 本工事において、専任特例2号の場合の監理技術者及び監理技術者補佐の配置を行う場合又は配置を要さなくなった場合は適切にCORINSへの登録を行うこと。

(その他)

第7条 既に監理技術者として配置されている工事について、監理技術者が専任から兼務に変わり、監理技術者補佐を新たに設置するなど、施工体制が変更になる場合は、事前に発注者と協議し、必要な手続きを行うものとする。

工 事 名 旧倉松第二調節池ポンプ盤更新工事

数 量 計 算 書 (電 気)

工事名： 旧倉松第二調節池ポンプ盤更新工事

集計設備（機材内容）

1. 更新 (ケーブル類 材料類 機器類)
2. 撤去 (ケーブル類 材料類 機器類)
3. 移設 (ケーブル類 材料類 機器類)

材 料 数 量		(*) 印は工量無	
(1)	低圧ケーブル	600V EM-CE 38 sq- 4 c	m 31
(2)	低圧ケーブル	600V EM-CE 38 sq- 3 c	m 31
(3)	低圧ケーブル	600V EM-CE 3.5 sq- 2 c	m 95
(4)	制御ケーブル	EM-CEE 2 sq- 20 c	m 123
(5)	制御ケーブル	EM-CEE 2 sq- 10 c	m 35
(6)	制御ケーブル	EM-CEE 2 sq- 4 c	m 31
(7)	制御ケーブル	EM-CEE-S 1.25 sq- 4 c	m 35
(8)	制御ケーブル	EM-CEE-S 1.25 sq- 2 c	m 179
(9)	その他電線	EM-IE 3.5 sq	m 95
(10)	端末処理材	600V EM-CE 38 sq- 4 c	組 2 (*)
(11)	端末処理材	600V EM-CE 38 sq- 3 c	組 2 (*)
(12)	電線管類	G 82 mm (露出)	m 6
(13)	電線管類	G 70 mm (露出)	m 5
(14)	電線管類	G 54 mm (露出)	m 3
(15)	電線管類	G 42 mm (露出)	m 5
(16)	電線管類	G 36 mm (露出)	m 6
(17)	電線管類	G 28 mm (露出)	m 1
(18)	電線管類	G 22 mm (露出)	m 11
(19)	電線管類	FEP 100 mm (露出)	m 1
(20)	電線管類	FEP 80 mm (露出)	m 1
(21)	電線管類	FEP 50 mm (露出)	m 1
(22)	電線管類	FEP 30 mm (露出)	m 1
(23)	電線管類	ブルボックス (SUS-WP) 600*600*300	個 1
(24)	電線管類	ブルボックス (SUS-WP) 500*500*300	個 1
(25)	電線管類	ブルボックス (SUS-WP) 400*400*200	個 4

更新

材 料 内 訳 表

NO	配線区間 自 至		600V EM-CE				600V EM-CE				600V EM-CE				EM-CEE				EM-CEE						
			38 sq				38 sq				3.5 sq				2 sq				2 sq						
			P&D	RACK	CP	FEP	P&D	RACK	CP	FEP	P&D	RACK	CP	FEP	P&D	RACK	CP	FEP	P&D	RACK	CP	FEP	P&D	RACK	CP
1001	LP-3	LCB-1										8.3		8.1	15.5										
1003	LP-3	LCB-1														8.3		8.1	15.5						
1004	LP-3	LCB-1																		8.3			8.1	15.5	
1006	LP-3	LCB-2										8.3		5.9	15.5										
1008	LP-3	LCB-2														8.3		5.9	15.5						
1011	LCB-3	P-1										9.0		3.2	13.0										
1013	LCB-3	P-1														9.0		3.2	13.0						
1015	LCB-3	P-2														9.6		3.2	13.0						
1018	P-2	No.2排水ボン	9.6		3.8	15.5																			
1019	P-2	No.2排水ボン					9.6		3.8	15.5															
(1/5)	CHK (1- 1)		9.6		3.8	15.5	9.6		3.8	15.5	25.6		17.2	44.0	35.2		20.4	57.0	8.3			8.1	15.5		

更新

材 料 内 訳 表

NO	配線区間 自 至		G 36 mm				G 28 mm				G 22 mm				FEP 100 mm				FEP 80 mm				
			露出	埋込			露出	埋込			露出	埋込			露出	埋込			露出	埋込			
2001	P. BOX-1	ポンプ井水位										2.8											
2003	P. BOX-2	LCB-3	2.2																				
2004	P. BOX-2	LCB-3										2.2											
2007	P. BOX-3	P. BOX-4	2.7																				
2010	P. BOX-4	P. BOX-5										3.2											
2012	P. BOX-4	P. BOX-7	1.2																				
2013	P. BOX-4	P. BOX-7					1.2																
2015	P. BOX-4	P. BOX-8										0.6											
2017	P. BOX-5	LCB-1										0.6x2											
2019	P. BOX-7	LCB-2					0.5																
2020	P. BOX-7	LCB-2										0.5											
2021	HH-2	P. BOX-1																				0.6	
2024	HH-2	P. BOX-2																				0.6	
2027	HH-2	P. BOX-2														0.6							
2028	HH-2	P. BOX-3																				0.6	
(4/5)	CHK (1- 4)		6.1				1.7					10.5				0.6						1.8	

N o	自	至	種別・サイズ・本数	経路	合計	計 算
1001	LP-3 補機盤	LCB-1 自動除塵機現場操作盤	600V EM-CE 3.5 sq - 2 c	P&D	8.3	(0.3)+ 5.3 + 1.1 + (1.6)
				RACK		
				CP	8.1	(0.5)+ 2.7 + 3.2 + 0.7 + (1.0)
				FEP	15.5	1.6 + 3.7 + 2.2 + 5.3 + 0.9 + (1.2)+ (0.6)
				CP		
				露出		
1002	LP-3 補機盤	LCB-1 自動除塵機現場操作盤	EM-IE 3.5 sq	P&D	8.3	(0.3)+ 5.3 + 1.1 + (1.6)
				RACK		
				CP	8.1	(0.5)+ 2.7 + 3.2 + 0.7 + (1.0)
				FEP	15.5	1.6 + 3.7 + 2.2 + 5.3 + 0.9 + (1.2)+ (0.6)
				CP		
				露出		
1003	LP-3 補機盤	LCB-1 自動除塵機現場操作盤	EM-CEE 2 sq - 20 c	P&D	8.3	(0.3)+ 5.3 + 1.1 + (1.6)
				RACK		
				CP	8.1	(0.5)+ 2.7 + 3.2 + 0.7 + (1.0)
				FEP	15.5	1.6 + 3.7 + 2.2 + 5.3 + 0.9 + (1.2)+ (0.6)
				CP		
				露出		
1004	LP-3 補機盤	LCB-1 自動除塵機現場操作盤	EM-CEE 2 sq - 10 c	P&D	8.3	(0.3)+ 5.3 + 1.1 + (1.6)
				RACK		
				CP	8.1	(0.5)+ 2.7 + 3.2 + 0.7 + (1.0)
				FEP	15.5	1.6 + 3.7 + 2.2 + 5.3 + 0.9 + (1.2)+ (0.6)
				CP		
				露出		
1005	LP-3 補機盤	LCB-1 自動除塵機現場操作盤	EM-CEE-S 1.25 sq - 4 c	P&D	8.3	(0.3)+ 5.3 + 1.1 + (1.6)
				RACK		
				CP	8.1	(0.5)+ 2.7 + 3.2 + 0.7 + (1.0)
				FEP	15.5	1.6 + 3.7 + 2.2 + 5.3 + 0.9 + (1.2)+ (0.6)
				CP		
				露出		
				埋込		

No	自	至	種別・サイズ・本数	経路	合計	計 算
1006	LP-3 補機盤	LCB-2 常時排水ポン プ現場操作盤	600V EM-CE 3.5 sq - 2 c	P&D	8.3	(0.3)+ 5.3 + 1.1 + (1.6)
				RACK		
				CP	5.9	(0.5)+ 2.7 + 0.6 + 0.6 + 0.5 + (1.0)
				FEP	15.5	1.6 + 3.7 + 2.2 + 5.3 + 0.9 + (1.2)+ (0.6)
				CP		
				露出		
1007	LP-3 補機盤	LCB-2 常時排水ポン プ現場操作盤	EM-IE 3.5 sq	P&D	8.3	(0.3)+ 5.3 + 1.1 + (1.6)
				RACK		
				CP	5.9	(0.5)+ 2.7 + 0.6 + 0.6 + 0.5 + (1.0)
				FEP	15.5	1.6 + 3.7 + 2.2 + 5.3 + 0.9 + (1.2)+ (0.6)
				CP		
				露出		
1008	LP-3 補機盤	LCB-2 常時排水ポン プ現場操作盤	EM-CEE 2 sq - 20 c	P&D	8.3	(0.3)+ 5.3 + 1.1 + (1.6)
				RACK		
				CP	5.9	(0.5)+ 2.7 + 0.6 + 0.6 + 0.5 + (1.0)
				FEP	15.5	1.6 + 3.7 + 2.2 + 5.3 + 0.9 + (1.2)+ (0.6)
				CP		
				露出		
1009	LP-3 補機盤	LCB-2 常時排水ポン プ現場操作盤	EM-CEE-S 1.25 sq - 2 c	P&D	8.3	(0.3)+ 5.3 + 1.1 + (1.6)
				RACK		
				CP	5.9	(0.5)+ 2.7 + 0.6 + 0.6 + 0.5 + (1.0)
				FEP	15.5	1.6 + 3.7 + 2.2 + 5.3 + 0.9 + (1.2)+ (0.6)
				CP		
				露出		
1010	LCB-2 常時排水ポン プ現場操作盤	KM-1 監視盤	EM-CEE-S 1.25 sq - 2 c	P&D	10.5	(1.6)+ 1.1 + 5.3 + 0.7 + 0.6 + 0.9 + (0.3)
				RACK		
				CP	5.9	(1.0)+ 0.5 + 0.6 + 0.6 + 2.7 + (0.5)
				FEP	14.6	(0.6)+ (1.2)+ 5.3 + 2.2 + 3.7 + 1.6
				CP		
				露出		
				埋込		

No	自	至	種別・サイズ・本数	経路	合計	計 算
1011	LCB-3 排水ポンプ現 場操作盤	P-1 No.1排水ポン プ盤	600V EM-CE 3.5 sq - 2 c	P&D	9.0	(1.6)+ 1.1 + 5.3 + 0.7 + (0.3)
				RACK		
				CP	3.2	(1.0)+ 2.2
				FEP	13.0	(0.6)+ (1.2)+ 0.9 + 2.8 + 2.2 + 3.7 + 1.6
				CP		
				露出		
1012	LCB-3 排水ポンプ現 場操作盤	P-1 No.1排水ポン プ盤	EM-IE 3.5 sq	P&D	9.0	(1.6)+ 1.1 + 5.3 + 0.7 + (0.3)
				RACK		
				CP	3.2	(1.0)+ 2.2
				FEP	13.0	(0.6)+ (1.2)+ 0.9 + 2.8 + 2.2 + 3.7 + 1.6
				CP		
				露出		
1013	LCB-3 排水ポンプ現 場操作盤	P-1 No.1排水ポン プ盤	EM-CEE 2 sq - 20 c	P&D	9.0	(1.6)+ 1.1 + 5.3 + 0.7 + (0.3)
				RACK		
				CP	3.2	(1.0)+ 2.2
				FEP	13.0	(0.6)+ (1.2)+ 0.9 + 2.8 + 2.2 + 3.7 + 1.6
				CP		
				露出		
1014	LCB-3 排水ポンプ現 場操作盤	P-1 No.1排水ポン プ盤	EM-CEE-S 1.25 sq - 2 c	P&D	9.0	(1.6)+ 1.1 + 5.3 + 0.7 + (0.3)
				RACK		
				CP	3.2	(1.0)+ 2.2
				FEP	13.0	(0.6)+ (1.2)+ 0.9 + 2.8 + 2.2 + 3.7 + 1.6
				CP		
				露出		
1015	LCB-3 排水ポンプ現 場操作盤	P-2 No.2排水ポン プ盤	EM-CEE 2 sq - 20 c	P&D	9.6	(1.6)+ 1.1 + 5.3 + 0.7 + 0.6 + (0.3)
				RACK		
				CP	3.2	(1.0)+ 2.2
				FEP	13.0	(0.6)+ (1.2)+ 0.9 + 2.8 + 2.2 + 3.7 + 1.6
				CP		
				露出		
			埋込			

N o	自	至	種別・サイズ・本数	経路	合計	計 算
1016	LCB-3 排水ポンプ現 場操作盤	P-2 No.2排水ポン プ盤	EM-CEE-S 1.25 sq - 2 c	P&D	9.6	(1.6)+ 1.1 + 5.3 + 0.7 + 0.6 + (0.3)
				RACK		
				CP	3.2	(1.0)+ 2.2
				FEP	13.0	(0.6)+ (1.2)+ 0.9 + 2.8 + 2.2 + 3.7 + 1.6
				CP		
				露出		
1017	LCB-3 排水ポンプ現 場操作盤	KM-1 監視盤	EM-CEE-S 1.25 sq - 2 c	P&D	10.5	(1.6)+ 1.1 + 5.3 + 0.7 + 0.6 + 0.9 + (0.3)
				RACK		
				CP	3.2	(1.0)+ 2.2
				FEP	13.0	(0.6)+ (1.2)+ 0.9 + 2.8 + 2.2 + 3.7 + 1.6
				CP		
				露出		
1018	P-2 No.2排水ポン プ盤	No.2排水ポン プ	600V EM-CE 38 sq - 4 c 端末屋外 x 1 端末屋内 x 1	P&D	9.6	(0.3)+ 0.6 + 0.7 + 5.3 + 1.1 + (1.6)
				RACK		
				CP	3.8	(0.5)+ 2.7 + 0.6
				FEP	15.5	1.6 + 3.7 + 2.2 + 5.3 + 0.9 + (1.2)+ (0.6)
				CP		
				露出		
1019	P-2 No.2排水ポン プ盤	No.2排水ポン プ	600V EM-CE 38 sq - 3 c 端末屋外 x 1 端末屋内 x 1	P&D	9.6	(0.3)+ 0.6 + 0.7 + 5.3 + 1.1 + (1.6)
				RACK		
				CP	3.8	(0.5)+ 2.7 + 0.6
				FEP	15.5	1.6 + 3.7 + 2.2 + 5.3 + 0.9 + (1.2)+ (0.6)
				CP		
				露出		
1020	P-2 No.2排水ポン プ盤	No.2排水ポン プ	EM-CEE 2 sq - 4 c	P&D	9.6	(0.3)+ 0.6 + 0.7 + 5.3 + 1.1 + (1.6)
				RACK		
				CP	3.8	(0.5)+ 2.7 + 0.6
				FEP	15.5	1.6 + 3.7 + 2.2 + 5.3 + 0.9 + (1.2)+ (0.6)
				CP		
				露出		
				埋込		

No	自	至	種別・サイズ・本数	経路	合計	計 算
1021	KM-1 監視盤	ポンプ井水位 計中継器箱	EM-CEE-S 1.25 sq - 2 c	P&D	10.5	(0.3)+ 0.9 + 0.6 + 0.7 + 5.3 + 1.1 + (1.6)
				RACK		
				CP	3.3	(0.5)+ 1.8 + 0.5 + (0.5)
				FEP	10.6	1.6 + 3.7 + 2.2 + 0.4 + 0.9 + (1.2)+ (0.6)
				CP		
				露出		
2001	P. BOX-1	ポンプ井水位 計中継器箱		P&D		
				RACK		
				CP		
				FEP		
				CP		
				G 22 mm	露出 2.8	1.8 + 0.5 + (0.5)
2002	P. BOX-2	LCB-3 排水ポンプ現 場操作盤		P&D		
				RACK		
				CP		
				FEP		
				CP		
				G 70 mm	露出 2.2	2.2
2003	P. BOX-2	LCB-3 排水ポンプ現 場操作盤		P&D		
				RACK		
				CP		
				FEP		
				CP		
				G 36 mm	露出 2.2	2.2
2004	P. BOX-2	LCB-3 排水ポンプ現 場操作盤		P&D		
				RACK		
				CP		
				FEP		
				CP		
				G 22 mm	露出 2.2	2.2
	埋込					

No	自	至	種別・サイズ・本数	経路	合計	計 算
2005	P. BOX-3	P. BOX-4		P&D		
				RACK		
				CP		
				FEP		
				CP		
			G	82 mm x 2	露出	2.7
		埋込				
2006	P. BOX-3	P. BOX-4		P&D		
				RACK		
				CP		
				FEP		
				CP		
			G	54 mm	露出	2.7
		埋込				
2007	P. BOX-3	P. BOX-4		P&D		
				RACK		
				CP		
				FEP		
				CP		
			G	36 mm	露出	2.7
		埋込				
2008	P. BOX-4	P. BOX-5		P&D		
				RACK		
				CP		
				FEP		
				CP		
			G	70 mm	露出	3.2
		埋込				
2009	P. BOX-4	P. BOX-5		P&D		
				RACK		
				CP		
				FEP		
				CP		
			G	42 mm	露出	3.2
		埋込				

N o	自	至	種別・サイズ・本数	経路	合計	計 算
2010	P. BOX-4	P. BOX-5		P&D		
				RACK		
				CP		
				FEP		
				CP		
				G 22 mm	露出	3.2
2011	P. BOX-4	P. BOX-7		P&D		
				RACK		
				CP		
				FEP		
				CP		
				G 42 mm	露出	1.2
2012	P. BOX-4	P. BOX-7		P&D		
				RACK		
				CP		
				FEP		
				CP		
				G 36 mm	露出	1.2
2013	P. BOX-4	P. BOX-7		P&D		
				RACK		
				CP		
				FEP		
				CP		
				G 28 mm	露出	1.2
2014	P. BOX-4	P. BOX-8		P&D		
				RACK		
				CP		
				FEP		
				CP		
				G 82 mm	露出	0.6
	埋込					

N o	自	至	種別・サイズ・本数	経路	合計	計 算
2015	P. BOX-4	P. BOX-8		P&D		
				RACK		
				CP		
				FEP		
				CP		
				G 22 mm	露出 0.6	0.6
2016	P. BOX-5	LCB-1 自動除塵機現場操作盤		P&D		
				RACK		
				CP		
				FEP		
				CP		
				G 54 mm	露出 0.6	0.6
2017	P. BOX-5	LCB-1 自動除塵機現場操作盤		P&D		
				RACK		
				CP		
				FEP		
				CP		
				G 22 mm x 2	露出 0.6	0.6
2018	P. BOX-7	LCB-2 常時排水ポンプ現場操作盤		P&D		
				RACK		
				CP		
				FEP		
				CP		
				G 42 mm	露出 0.5	0.5
2019	P. BOX-7	LCB-2 常時排水ポンプ現場操作盤		P&D		
				RACK		
				CP		
				FEP		
				CP		
				G 28 mm	露出 0.5	0.5
	埋込					

N o	自	至	種別・サイズ・本数	経路	合計	計 算
2020	P. BOX-7	LCB-2 常時排水ポン プ現場操作盤		P&D		
				RACK		
				CP		
				FEP		
				CP		
			G	22 mm	露出	0.5
			埋込			
2021	HH-2	P. BOX-1		P&D		
				RACK		
				CP		
				FEP		
				CP		
			FEP	80 mm	露出	0.6
			埋込			
2022	HH-2	P. BOX-1		P&D		
				RACK		
				CP		
				FEP		
				CP		
			FEP	50 mm	露出	0.6
			埋込			
2023	HH-2	P. BOX-1		P&D		
				RACK		
				CP		
				FEP		
				CP		
			FEP	30 mm	露出	0.6
			埋込			
2024	HH-2	P. BOX-2		P&D		
				RACK		
				CP		
				FEP		
				CP		
			FEP	80 mm	露出	0.6
			埋込			

N o	自	至	種別・サイズ・本数	経路	合計	計 算
2025	HH-2	P. BOX-2		P&D		
				RACK		
				CP		
				FEP		
				CP		
			FEP	50 mm	露出	0.6
		埋込				
2026	HH-2	P. BOX-2		P&D		
				RACK		
				CP		
				FEP		
				CP		
			FEP	30 mm	露出	0.6
		埋込				
2027	HH-2	P. BOX-2		P&D		
				RACK		
				CP		
				FEP		
				CP		
			FEP	100 mm	露出	0.6
		埋込				
2028	HH-2	P. BOX-3		P&D		
				RACK		
				CP		
				FEP		
				CP		
			FEP	80 mm	露出	0.6
		埋込				
2029	HH-2	P. BOX-3		P&D		
				RACK		
				CP		
				FEP		
				CP		
			FEP	30 mm	露出	0.6
		埋込				

移設 (1/ 2)

拾い出し根拠表

No	自	至	種別・サイズ・本数	経路	合計	計 算
M 1001	LP-3 補機盤	No. 1自動除塵機	600V EM-CE 3.5 sq - 4 c	P&D		
				RACK		
				CP	18.6	2.7 + 3.2 + 3.6 + 0.8 + (3.0)+ 0.9 + 4.1 + 0.3
				FEP		
				CP		
				露出		
			埋込			
M 1002	LP-3 補機盤	No. 1自動除塵機 機リミットスイッチ	600V EM-CE 3.5 sq - 4 c	P&D		
				RACK		
				CP	18.6	2.7 + 3.2 + 3.6 + 0.8 + (3.0)+ 0.9 + 4.1 + 0.3
				FEP		
				CP		
				露出		
			埋込			
M 1003	LP-3 補機盤	No. 2自動除塵機	600V EM-CE 3.5 sq - 4 c	P&D		
				RACK		
				CP	15.0	2.7 + 3.2 + 3.6 + 0.8 + (3.0)+ 0.9 + 0.5 + 0.3
				FEP		
				CP		
				露出		
			埋込			
M 1004	LP-3 補機盤	No. 2自動除塵機 機リミットスイッチ	600V EM-CE 3.5 sq - 4 c	P&D		
				RACK		
				CP	15.0	2.7 + 3.2 + 3.6 + 0.8 + (3.0)+ 0.9 + 0.5 + 0.3
				FEP		
				CP		
				露出		
			埋込			
M 1005	LP-3 補機盤	常時排水ポンプ	600V EM-CE 3.5 sq - 4 c	P&D		
				RACK		
				CP	3.9	2.7 + 0.6 + 0.6
				FEP		
				CP		
				露出		
			埋込			

撤去 (1/ 1)

(撤去)据付工集計表

機器名称	形状	単位	数量	技術者		電工		技術者単体調整				歩掛 ページ	機器重量(t)		備考	
				単位工量	工量	単位工量	工量	単位工量	工量	単位工量	工量		単位重量	重量		
補機盤	鋼板製屋内自立形 W800×H2150×D1000	面	1		#											
No.1排水ポンプ盤	鋼板製屋内自立形 W600×H2150×D1000	面	1		#											
No.2排水ポンプ盤	鋼板製屋内自立形 W600×H2150×D1000	面	1		#											
自動除塵機 現場操作盤	鋼板製屋外スタンド形 W600×H1000×D300	面	1		#											
常時排水ポンプ 現場操作盤	鋼板製屋外スタンド形 W500×H1000×D300	面	1		#											
排水ポンプ 現場操作盤	鋼板製屋外スタンド形 W600×H1000×D300	面	1		#											
計 (S-201)				#	---											

#印は再使用しない撤去なので技術者を電工に読み替える

撤去

(撤去)材 料 内 訳 表

NO	配線区間 自 至		CVV				CVV				CVV-S				IV				PE				
			2 sq				2 sq				2 sq				3.5 sq				82 mm				
			P&D	RACK	CP	FEP	P&D	RACK	CP	FEP	P&D	RACK	CP	FEP	P&D	RACK	CP	FEP	露出	埋込			
R 1002	LP-3	LCB-1														8.3		8.1	15.5				
R 1004	LP-3	LCB-1	8.3			8.1	15.5																
R 1007	LP-3	LCB-2														8.3		5.9	15.5				
R 1010	LCB-2	KM-1								10.5			5.9	14.6									
R 1012	LCB-3	P-1													9.0		3.2	13.0					
R 1017	LCB-3	KM-1								10.5			3.2	13.0									
R 1020	P-2	No. 2排水ポン						9.6		3.8	15.5												
R 1021	KM-1	ポンプ井水位										10.5		3.3	10.6								
R 2004	P. BOX-3	P. BOX-4																			2.7		
(2/3)	CRK (2- 2)		8.3			8.1	15.5	9.6		3.8	15.5	31.5		12.4	38.2	25.6		17.2	44.0	2.7			

撤去

(撤去)材料内訳表

NO	配線区間 自 至		PE 54 mm				PE 42 mm				PE 28 mm				PE 22 mm			
			露出	埋込			露出	埋込			露出	埋込			露出	埋込		
R 2001	P. BOX-1	ポンプ井水位													2.2			
R 2002	P. BOX-2	LCB-3	2.8x2															
R 2003	P. BOX-2	LCB-3													2.2			
R 2005	P. BOX-3	P. BOX-4	2.7x3															
R 2006	P. BOX-3	P. BOX-4								2.7								
R 2007	P. BOX-3	P. BOX-4													2.7			
R 2008	P. BOX-4	LCB-2	1.6															
R 2009	P. BOX-4	LCB-2													1.6			
R 2010	P. BOX-4	P. BOX-5	3.2x3															
R 2011	P. BOX-4	P. BOX-7													1.1			
R 2012	P. BOX-4	P. BOX-8	0.6															
R 2013	P. BOX-4	P. BOX-8													0.6			
R 2014	P. BOX-5	LCB-1					0.7x2											
(3/3)	CRK (2- 3)		25.5				1.4			2.7				10.4				

撤去

(撤去)材 料 内 訳 表

NO	区分	電線管類	同 左	同 左	同 左				
		プルボックス (SUS-WP)	プルボックス (SUS-WP)	プルボックス (SUS-WP)	プルボックス (SUS-WP)				
		600*600*250 個	500*500*250 個	400*400*200 個	200*200*200 個				
R1001	電気設備	1							
R1002	電気設備		1						
R1003	電気設備			4					
R1004	電気設備				1				
(1/1)	ZRK (2- 1)	1	1	4	1				

撤去 (1/ 7)

拾い出し根拠表

N o	自	至	種別・サイズ・本数	経路	合計	計 算
R 1001	LP-3 補機盤	LCB-1 自動除塵機現場操作盤	600V CV 3.5 sq - 2 c	P&D	8.3	(0.3)+ 5.3 + 1.1 + (1.6)
				RACK		
				CP	8.1	(0.5)+ 2.7 + 3.2 + 0.7 + (1.0)
				FEP	15.5	1.6 + 3.7 + 2.2 + 5.3 + 0.9 + (1.2)+ (0.6)
				CP		
				露出		
R 1002	LP-3 補機盤	LCB-1 自動除塵機現場操作盤	IV 3.5 sq	P&D	8.3	(0.3)+ 5.3 + 1.1 + (1.6)
				RACK		
				CP	8.1	(0.5)+ 2.7 + 3.2 + 0.7 + (1.0)
				FEP	15.5	1.6 + 3.7 + 2.2 + 5.3 + 0.9 + (1.2)+ (0.6)
				CP		
				露出		
R 1003	LP-3 補機盤	LCB-1 自動除塵機現場操作盤	CVV 2 sq - 20 c	P&D	8.3	(0.3)+ 5.3 + 1.1 + (1.6)
				RACK		
				CP	8.1	(0.5)+ 2.7 + 3.2 + 0.7 + (1.0)
				FEP	15.5	1.6 + 3.7 + 2.2 + 5.3 + 0.9 + (1.2)+ (0.6)
				CP		
				露出		
R 1004	LP-3 補機盤	LCB-1 自動除塵機現場操作盤	CVV 2 sq - 10 c	P&D	8.3	(0.3)+ 5.3 + 1.1 + (1.6)
				RACK		
				CP	8.1	(0.5)+ 2.7 + 3.2 + 0.7 + (1.0)
				FEP	15.5	1.6 + 3.7 + 2.2 + 5.3 + 0.9 + (1.2)+ (0.6)
				CP		
				露出		
R 1005	LP-3 補機盤	LCB-1 自動除塵機現場操作盤	CVV 3.5 sq - 2 c x 2	P&D	8.3	(0.3)+ 5.3 + 1.1 + (1.6)
				RACK		
				CP	8.1	(0.5)+ 2.7 + 3.2 + 0.7 + (1.0)
				FEP	15.5	1.6 + 3.7 + 2.2 + 5.3 + 0.9 + (1.2)+ (0.6)
				CP		
				露出		

撤去 (2/ 7)

拾い出し根拠表

No	自	至	種別・サイズ・本数	経路	合計	計 算
R 1006	LP-3 補機盤	LCB-2 常時排水ポン プ現場操作盤	600V CV 3.5 sq - 2 c	P&D	8.3	(0.3)+ 5.3 + 1.1 + (1.6)
				RACK		
				CP	5.9	(0.5)+ 2.7 + 0.6 + 0.6 + 0.5 + (1.0)
				FEP	15.5	1.6 + 3.7 + 2.2 + 5.3 + 0.9 + (1.2)+ (0.6)
				CP		
				露出		
				埋込		
R 1007	LP-3 補機盤	LCB-2 常時排水ポン プ現場操作盤	IV 3.5 sq	P&D	8.3	(0.3)+ 5.3 + 1.1 + (1.6)
				RACK		
				CP	5.9	(0.5)+ 2.7 + 0.6 + 0.6 + 0.5 + (1.0)
				FEP	15.5	1.6 + 3.7 + 2.2 + 5.3 + 0.9 + (1.2)+ (0.6)
				CP		
				露出		
				埋込		
R 1008	LP-3 補機盤	LCB-2 常時排水ポン プ現場操作盤	CVV 2 sq - 20 c	P&D	8.3	(0.3)+ 5.3 + 1.1 + (1.6)
				RACK		
				CP	5.9	(0.5)+ 2.7 + 0.6 + 0.6 + 0.5 + (1.0)
				FEP	15.5	1.6 + 3.7 + 2.2 + 5.3 + 0.9 + (1.2)+ (0.6)
				CP		
				露出		
				埋込		
R 1009	LP-3 補機盤	LCB-2 常時排水ポン プ現場操作盤	CVV 3.5 sq - 2 c	P&D	8.3	(0.3)+ 5.3 + 1.1 + (1.6)
				RACK		
				CP	5.9	(0.5)+ 2.7 + 0.6 + 0.6 + 0.5 + (1.0)
				FEP	15.5	1.6 + 3.7 + 2.2 + 5.3 + 0.9 + (1.2)+ (0.6)
				CP		
				露出		
				埋込		
R 1010	LCB-2 常時排水ポン プ現場操作盤	KM-1 監視盤	CVV-S 2 sq - 2 c	P&D	10.5	(1.6)+ 1.1 + 5.3 + 0.7 + 0.6 + 0.9 + (0.3)
				RACK		
				CP	5.9	(1.0)+ 0.5 + 0.6 + 0.6 + 2.7 + (0.5)
				FEP	14.6	(0.6)+ (1.2)+ 5.3 + 2.2 + 3.7 + 1.6
				CP		
				露出		
				埋込		

撤去 (3/ 7)

拾い出し根拠表

No	自	至	種別・サイズ・本数	経路	合計	計 算
R 1011	LCB-3 排水ポンプ現場操作盤	P-1 No.1排水ポンプ盤	600V CV 3.5 sq - 2 c	P&D	9.0	(1.6)+ 1.1 + 5.3 + 0.7 + (0.3)
				RACK		
				CP	3.2	(1.0)+ 2.2
				FEP	13.0	(0.6)+ (1.2)+ 0.9 + 2.8 + 2.2 + 3.7 + 1.6
				CP		
				露出		
R 1012	LCB-3 排水ポンプ現場操作盤	P-1 No.1排水ポンプ盤	IV 3.5 sq	P&D	9.0	(1.6)+ 1.1 + 5.3 + 0.7 + (0.3)
				RACK		
				CP	3.2	(1.0)+ 2.2
				FEP	13.0	(0.6)+ (1.2)+ 0.9 + 2.8 + 2.2 + 3.7 + 1.6
				CP		
				露出		
R 1013	LCB-3 排水ポンプ現場操作盤	P-1 No.1排水ポンプ盤	CVV 2 sq - 20 c	P&D	9.0	(1.6)+ 1.1 + 5.3 + 0.7 + (0.3)
				RACK		
				CP	3.2	(1.0)+ 2.2
				FEP	13.0	(0.6)+ (1.2)+ 0.9 + 2.8 + 2.2 + 3.7 + 1.6
				CP		
				露出		
R 1014	LCB-3 排水ポンプ現場操作盤	P-1 No.1排水ポンプ盤	CVV 3.5 sq - 2 c	P&D	9.0	(1.6)+ 1.1 + 5.3 + 0.7 + (0.3)
				RACK		
				CP	3.2	(1.0)+ 2.2
				FEP	13.0	(0.6)+ (1.2)+ 0.9 + 2.8 + 2.2 + 3.7 + 1.6
				CP		
				露出		
R 1015	LCB-3 排水ポンプ現場操作盤	P-2 No.2排水ポンプ盤	CVV 2 sq - 20 c	P&D	9.6	(1.6)+ 1.1 + 5.3 + 0.7 + 0.6 + (0.3)
				RACK		
				CP	3.2	(1.0)+ 2.2
				FEP	13.0	(0.6)+ (1.2)+ 0.9 + 2.8 + 2.2 + 3.7 + 1.6
				CP		
				露出		

撤去 (4/ 7)

拾い出し根拠表

No	自	至	種別・サイズ・本数	経路	合計	計 算
R 1016	LCB-3 排水ポンプ現場操作盤	P-2 No.2排水ポンプ盤	CVV 3.5 sq - 2 c	P&D	9.6	(1.6)+ 1.1 + 5.3 + 0.7 + 0.6 + (0.3)
				RACK		
				CP	3.2	(1.0)+ 2.2
				FEP	13.0	(0.6)+ (1.2)+ 0.9 + 2.8 + 2.2 + 3.7 + 1.6
				CP		
				露出		
R 1017	LCB-3 排水ポンプ現場操作盤	KM-1 監視盤	CVV-S 2 sq - 2 c	P&D	10.5	(1.6)+ 1.1 + 5.3 + 0.7 + 0.6 + 0.9 + (0.3)
				RACK		
				CP	3.2	(1.0)+ 2.2
				FEP	13.0	(0.6)+ (1.2)+ 0.9 + 2.8 + 2.2 + 3.7 + 1.6
				CP		
				露出		
R 1018	P-2 No.2排水ポンプ盤	No.2排水ポンプ	600V CV 38 sq - 4 c	P&D	9.6	(0.3)+ 0.6 + 0.7 + 5.3 + 1.1 + (1.6)
				RACK		
				CP	3.8	(0.5)+ 2.7 + 0.6
				FEP	15.5	1.6 + 3.7 + 2.2 + 5.3 + 0.9 + (1.2)+ (0.6)
				CP		
				露出		
R 1019	P-2 No.2排水ポンプ盤	No.2排水ポンプ	600V CV 38 sq - 3 c	P&D	9.6	(0.3)+ 0.6 + 0.7 + 5.3 + 1.1 + (1.6)
				RACK		
				CP	3.8	(0.5)+ 2.7 + 0.6
				FEP	15.5	1.6 + 3.7 + 2.2 + 5.3 + 0.9 + (1.2)+ (0.6)
				CP		
				露出		
R 1020	P-2 No.2排水ポンプ盤	No.2排水ポンプ	CVV 2 sq - 4 c	P&D	9.6	(0.3)+ 0.6 + 0.7 + 5.3 + 1.1 + (1.6)
				RACK		
				CP	3.8	(0.5)+ 2.7 + 0.6
				FEP	15.5	1.6 + 3.7 + 2.2 + 5.3 + 0.9 + (1.2)+ (0.6)
				CP		
				露出		

撤去 (5/ 7)

拾い出し根拠表

N o	自	至	種別・サイズ・本数	経路	合計	計 算
R 1021	KM-1 監視盤	ポンプ井水位 計中継器箱	CVV-S 2 sq - 2 c	P&D	10.5	(0.3)+ 0.9 + 0.6 + 0.7 + 5.3 + 1.1 + (1.6)
				RACK		
				CP	3.3	(0.5)+ 1.8 + 0.5 + (0.5)
				FEP	10.6	1.6 + 3.7 + 2.2 + 0.4 + 0.9 + (1.2)+ (0.6)
				CP		
				露出 埋込		
R 2001	P. BOX-1	ポンプ井水位 計中継器箱		P&D		
				RACK		
				CP		
				FEP		
				CP		
				PE 22 mm	露出 埋込	2.2
R 2002	P. BOX-2	LCB-3 排水ポンプ現 場操作盤		P&D		
				RACK		
				CP		
				FEP		
				CP		
				PE 54 mm x 2	露出 埋込	2.8
R 2003	P. BOX-2	LCB-3 排水ポンプ現 場操作盤		P&D		
				RACK		
				CP		
				FEP		
				CP		
				PE 22 mm	露出 埋込	2.2
R 2004	P. BOX-3	P. BOX-4		P&D		
				RACK		
				CP		
				FEP		
				CP		
				PE 82 mm	露出 埋込	2.7

撤去 (6/ 7)

拾い出し根拠表

No	自	至	種別・サイズ・本数	経路	合計	計 算
R 2005	P. BOX-3	P. BOX-4		P&D		
				RACK		
				CP		
				FEP		
				CP		
			PE	54 mm x 3	露出	2.7
		埋込				
R 2006	P. BOX-3	P. BOX-4		P&D		
				RACK		
				CP		
				FEP		
				CP		
			PE	28 mm	露出	2.7
		埋込				
R 2007	P. BOX-3	P. BOX-4		P&D		
				RACK		
				CP		
				FEP		
				CP		
			PE	22 mm	露出	2.7
		埋込				
R 2008	P. BOX-4	LCB-2 常時排水ポン プ現場操作盤		P&D		
				RACK		
				CP		
				FEP		
				CP		
			PE	54 mm	露出	1.6
		埋込				
R 2009	P. BOX-4	LCB-2 常時排水ポン プ現場操作盤		P&D		
				RACK		
				CP		
				FEP		
				CP		
			PE	22 mm	露出	1.6
		埋込				

撤去 (7/ 7)

拾い出し根拠表

N o	自	至	種別・サイズ・本数	経路	合計	計 算
R 2010	P. BOX-4	P. BOX-5		P&D		
				RACK		
				CP		
				FEP		
				CP		
				PE 54 mm x 3	露出 3.2	3.2
R 2011	P. BOX-4	P. BOX-7		P&D		
				RACK		
				CP		
				FEP		
				CP		
				PE 22 mm	露出 1.1	0.5 + 0.6
R 2012	P. BOX-4	P. BOX-8		P&D		
				RACK		
				CP		
				FEP		
				CP		
				PE 54 mm	露出 0.6	0.6
R 2013	P. BOX-4	P. BOX-8		P&D		
				RACK		
				CP		
				FEP		
				CP		
				PE 22 mm	露出 0.6	0.6
R 2014	P. BOX-5	LCB-1 自動除塵機現場操作盤		P&D		
				RACK		
				CP		
				FEP		
				CP		
				PE 42 mm x 2	露出 0.7	0.7
	埋込					

旧倉松第二調節池 電気設備更新平面図

A1:S=1/50
A3:S=1/100

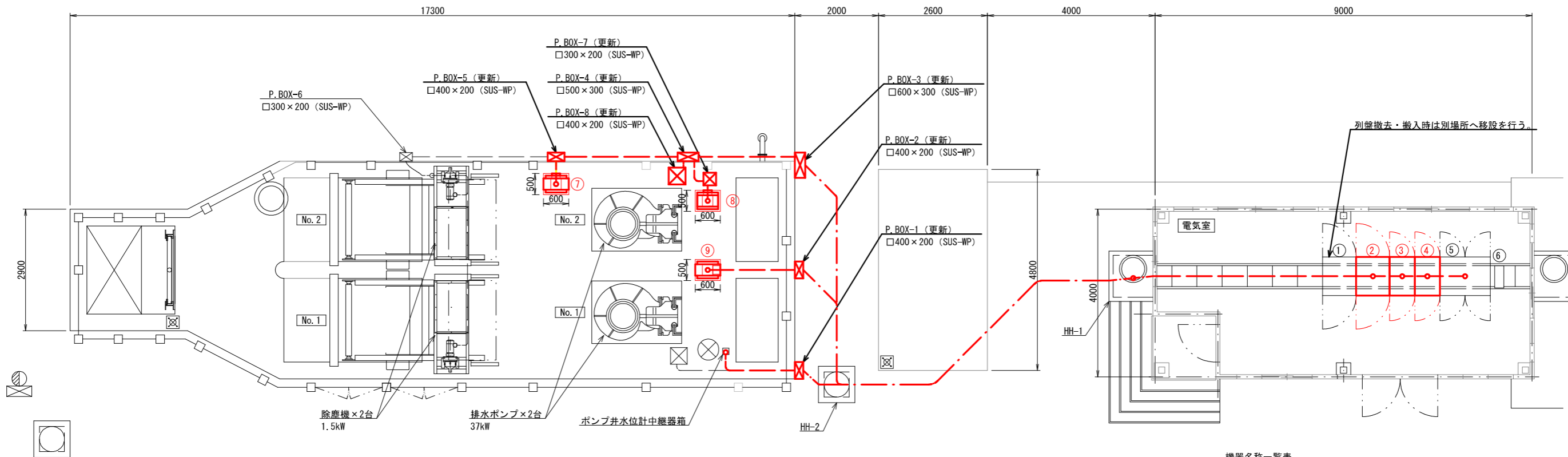

配線表

記号	自 名称	至 名称	配線仕様 種別・サイズ・芯数・本数	接地線	備考
LP-3	補機盤	No.1自動除塵機	600V CE 3.5sq-4c (既設)		※1
"	"	No.1自動除塵機リミットスイッチ	CEE 2sq-2c × 2 (既設)		※1
"	"	No.2自動除塵機	600V CE 3.5sq-4c (既設)		※1
"	"	No.2自動除塵機リミットスイッチ	CEE 2sq-2c × 2 (既設)		※1
"	"	常時排水ポンプ	600V CE 3.5sq-4c (既設)		※1
"	"	自動除塵機現場操作盤	600V CE 3.5sq-2c	IE 3.5sq	
"	"	"	CEE 2sq-20c		
"	"	"	CEE 2sq-10c		
"	"	"	CEE-S 1.25sq-4c		
"	"	常時排水ポンプ現場操作盤	600V CE 3.5sq-2c	IE 3.5sq	
"	"	"	CEE 2sq-20c		
"	"	"	CEE-S 1.25sq-2c		
LCB-2	常時排水ポンプ現場操作盤	監視盤	CEE-S 1.25sq-2c		
LCB-3	排水ポンプ現場操作盤	No.1排水ポンプ盤	600V CE 3.5sq-2c	IE 3.5sq	
"	"	"	CEE 2sq-20c		
"	"	"	CEE-S 1.25sq-2c		
"	"	P-2	No.2排水ポンプ盤		
"	"	"	CEE 2sq-20c		
"	"	"	CEE-S 1.25sq-2c		
"	"	KM-1	監視盤		
"	"	"	CEE-S 1.25sq-2c		
P-1	No.1排水ポンプ盤	No.1排水ポンプ	600V CE 38sq-4c (既設)		※1
"	"	"	600V CE 38sq-3c (既設)		※1
"	"	"	CEE 2sq-4c (既設)		※1
P-2	No.2排水ポンプ盤	No.2排水ポンプ	600V CE 38sq-4c		
"	"	"	600V CE 38sq-3c		
"	"	"	CEE 2sq-4c		
KM-1	監視盤	ポンプ井水位計中継器箱	CEE-S 1.25sq-2c		※1

※1 既設ケーブルは、P.BOX-1もしくはP.BOX-3まで引き戻し、電線管更新後ケーブル再敷設を行う。

配管表

記号	自 名称	至 名称	電線管	電路	備考
	P.BOX-1	ポンプ井水位計中継器箱	G 22		
	P.BOX-2	排水ポンプ現場操作盤	G 70		
	"	"	G 36		
	"	"	G 22		
	P.BOX-3	P.BOX-4	G 82 × 2		
	"	"	G 54		
	"	"	G 36		
	P.BOX-4	P.BOX-5	G 70		
	"	"	G 42		
	"	"	G 22		
	"	"	G 28		
	"	P.BOX-7	G 42		
	"	"	G 36		
	"	"	G 28		
	"	P.BOX-8	G 82		
	"	"	G 22		
	P.BOX-5	LCB-1	自動除塵機現場操作盤	G 54	
	"	"	G 22 × 2		
	P.BOX-7	LCB-2	常時排水ポンプ現場操作盤	G 42	
	"	"	G 28		
	"	"	G 22		
	HH-2	P.BOX-1	FEP 80		※2
	"	"	FEP 50		※2
	"	"	FEP 30		※2
	"	P.BOX-2	FEP 80		※2
	"	"	FEP 50		※2
	"	"	FEP 30		※2
	"	P.BOX-3	FEP 100		※2
	"	"	FEP 80		※2
	"	"	FEP 30		※2

※2 FEPは露出部のみ敷設する。

機器名称一覧表

番号	記号	名称	備考
①	LP-2	低圧切換主幹盤	移設
②	LP-3	補機盤	更新
③	P-1	No.1排水ポンプ盤	"
④	P-2	No.2排水ポンプ盤	"
⑤		監視盤	既設
⑥		ミニUPS (1φ100V 3kVA)	"
⑦		自動除塵機現場操作盤	更新
⑧		常時排水ポンプ現場操作盤	"
⑨		排水ポンプ現場操作盤	"

注記)
1. 太線部は、今回施工範囲を示す。
2. その他は、既設範囲を示す。

A 3

工事名	旧倉松第二調節池ポンプ盤更新工事		
河川名	旧倉松第二調節池		
工事箇所	春日部市 不動産野地内		
図面名	更新平面図		
縮尺	図示のとおり	図面番号	1 / 5
春日部市役所 建設部 河川課			

旧倉松第二調節池 電気設備撤去平面図 A1:S=1/50
A3:S=1/100

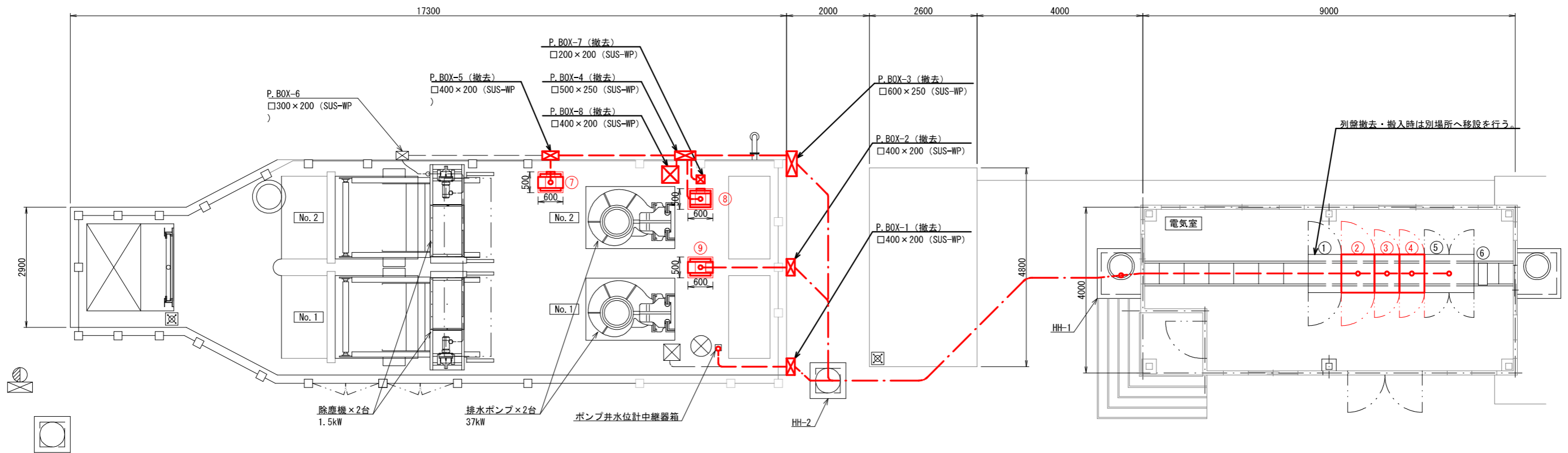

撤去配線表

自		至		配線仕様 種別・サイズ・芯数・本数	接地線	備考
記号	名称	記号	名称			
LP-3	補機盤		No.1自動除塵機	600V CE 3.5sq-4c (既設)		※1
"	"		No.1自動除塵機リミットスイッチ	CEE 2sq-2c x 2 (既設)		※1
"	"		No.2自動除塵機	600V CE 3.5sq-4c (既設)		※1
"	"		No.2自動除塵機リミットスイッチ	CEE 2sq-2c x 2 (既設)		※1
"	"		常時排水ポンプ	600V CE 3.5sq-4c (既設)		※1
"	"	LCB-1	自動除塵機現場操作盤	600V CV 3.5sq-2c	IV 3.5sq	
"	"	"	"	CVV 2sq-20c		
"	"	"	"	CVV 2sq-10c		
"	"	"	"	CVV 3.5sq-2c x 2		
"	"	LCB-2	常時排水ポンプ現場操作盤	600V CV 3.5sq-2c	IV 3.5sq	
"	"	"	"	CVV 2sq-20c		
"	"	"	"	CVV 3.5sq-2c		
LCB-2	常時排水ポンプ現場操作盤	KM-1	監視盤	CVV-S 2sq-2c		
LCB-3	排水ポンプ現場操作盤	P-1	No.1排水ポンプ盤	600V CV 3.5sq-2c	IV 3.5sq	
"	"	"	"	CVV 2sq-20c		
"	"	"	"	CVV 3.5sq-2c		
"	"	P-2	No.2排水ポンプ盤	CVV 2sq-20c		
"	"	"	"	CVV 3.5sq-2c		
"	"	KM-1	監視盤	CVV-S 2sq-2c		
P-1	No.1排水ポンプ盤		No.1排水ポンプ	600V CE 38sq-4c (既設)		※1
"	"		"	600V CE 38sq-3c (既設)		※1
"	"		"	CEE 2sq-4c (既設)		※1
P-2	No.2排水ポンプ盤		No.2排水ポンプ	600V CV 38sq-4c		
"	"		"	600V CV 38sq-3c		
"	"		"	CVV 2sq-4c		
KM-1	監視盤		ポンプ井水位計中継器箱	CVV-S 2sq-2c		※1

※1 既設ケーブルは、P.BOX-1もしくはP.BOX-3まで引き戻し、電線管更新後ケーブル再敷設を行う。

撤去配管表

自		至		電線管	電路	備考
記号	名称	記号	名称			
	P.BOX-1		ポンプ井水位計中継器箱	PE 22		
	P.BOX-2	LCB-3	排水ポンプ現場操作盤	PE 54 x 2		
	"	"	"	PE 22		
	P.BOX-3		P.BOX-4	PE 82		
	"	"	"	PE 54 x 3		
	"	"	"	PE 28		
	"	"	"	PE 22		
	P.BOX-4	LCB-2	常時排水ポンプ現場操作盤	PE 54		
	"	"	"	PE 22		
	"	"	P.BOX-5	PE 54 x 3		
	"	"	P.BOX-7	PE 22		
	"	"	P.BOX-8	PE 54		
	"	"	"	PE 22		
	P.BOX-5	LCB-1	自動除塵機現場操作盤	PE 42 x 2		

機器名称一覧表

番号	記号	名称	備考
①	LP-2	低圧切換主幹盤	移設
②	LP-3	補機盤	撤去
③	P-1	No.1排水ポンプ盤	"
④	P-2	No.2排水ポンプ盤	"
⑤		監視盤	既設
⑥		ミニUPS (1φ100V 3kVA)	"
⑦		自動除塵機現場操作盤	撤去
⑧		常時排水ポンプ現場操作盤	"
⑨		排水ポンプ現場操作盤	"

注記)

1. 太線部は、撤去範囲を示す。
2. その他は、既設範囲を示す。

A 3

工事名	旧倉松第二調節池ポンプ盤更新工事		
河川名	旧倉松第二調節池		
工事箇所	春日部市 不動院野地内		
図面名	撤去平面図		
縮尺	図示のとおり	図面番号	2 / 5
春日部市役所 建設部 河川課			

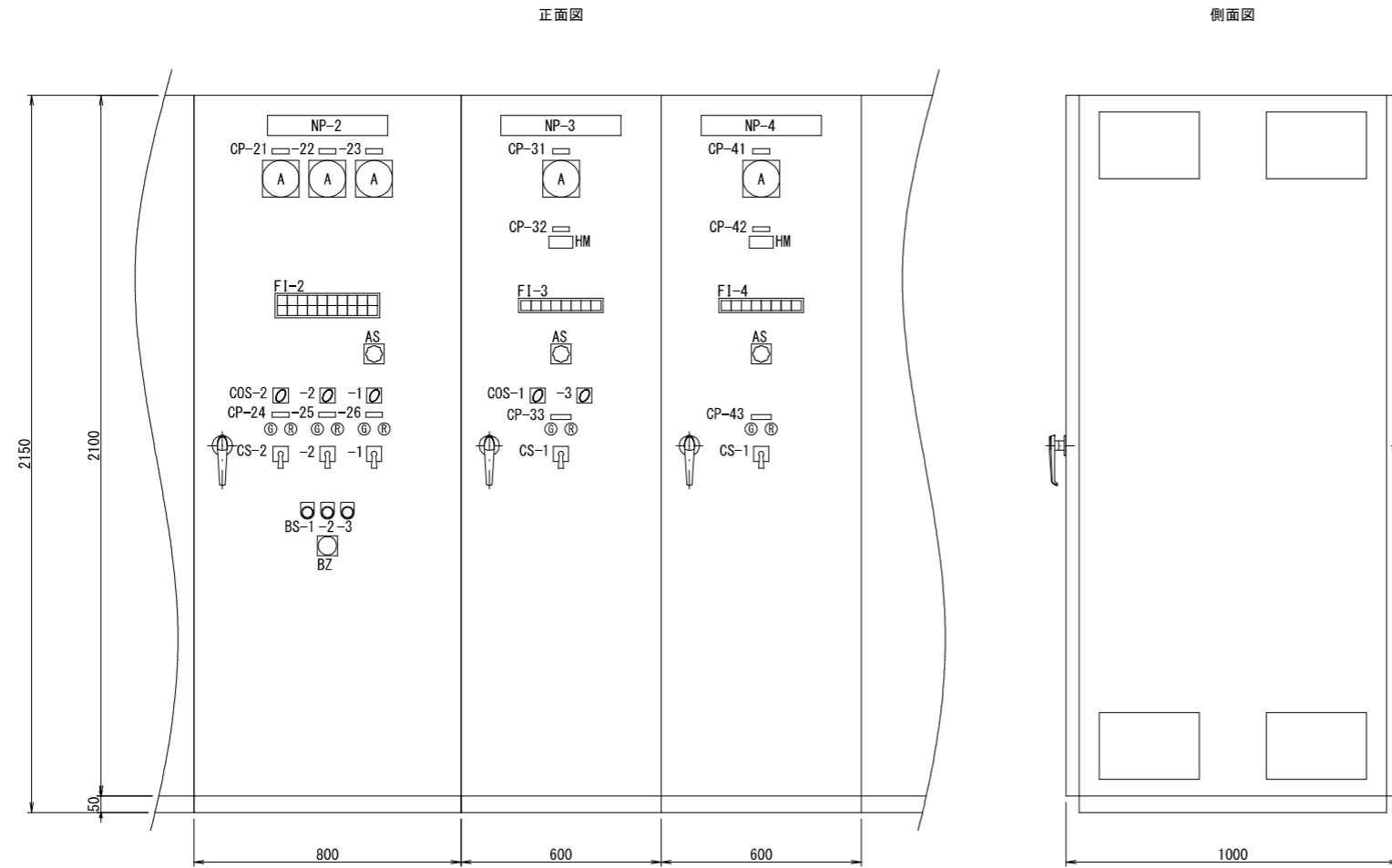

記号	名称	備考
NP-2	補機盤	
NP-3	No. 1排水ポンプ盤	
NP-4	No. 2排水ポンプ盤	
CP-21	No. 1自動除塵機電流	
CP-22	No. 2自動除塵機電流	
CP-23	常時排水ポンプ電流	
CP-24	No. 1自動除塵機	
CP-25	No. 2自動除塵機	
CP-26	常時排水ポンプ	
CP-31	No. 1排水ポンプ電流	
CP-32	No. 1排水ポンプ運転時間計	
CP-33	No. 1排水ポンプ	
CP-41	No. 2排水ポンプ電流	
CP-42	No. 2排水ポンプ運転時間計	
CP-43	No. 2排水ポンプ	
AS	交流電流計 (切, R, S, T, 切)	
COS-1	手動 - 自動	
COS-2	単独 - 連動	
COS-3	No. 1 - 並列交互 - No. 2	
CS-1	停止 - 運転	
CS-2	寸逆 - 停止 (引く) - 運転	
BSE	非常停止 (引く)	
BS-1	ランプテスト	
BS-2	リセット	
BS-3	警報停止	
BZ	ブザー	

FI-2

自動除塵機 操作中央	No. 1 自動除塵機 地絡	No. 1 自動除塵機 過負荷	No. 1 自動除塵機 過トルク	常時 排水ポンプ 地絡	常時 排水ポンプ 過負荷	No. 1逆流防止 ゲート盤 地絡	No. 2逆流防止 ゲート盤 地絡	No. 3逆流防止 ゲート盤 地絡	No. 4逆流防止 ゲート盤 地絡
常時 排水ポンプ 操作中央	No. 2 自動除塵機 地絡	No. 2 自動除塵機 過負荷	No. 2 自動除塵機 過トルク	常時 排水ポンプ 過熱	(予備)	流入種管 ゲート盤 地絡	上流放流 ゲート盤 地絡	下流放流 ゲート盤 地絡	(予備)

FI-3

No. 1 排水ポンプ 操作中央	No. 1 排水ポンプ 地絡	No. 1 排水ポンプ 過負荷	No. 1 排水ポンプ 過熱	No. 1 排水ポンプ 浸水	No. 1 排水ポンプ 始動渋滞	ポンプ井 水位高	ポンプ井 水位低
------------------------	----------------------	-----------------------	----------------------	----------------------	------------------------	-------------	-------------

FI-4

No. 2 排水ポンプ 操作中央	No. 2 排水ポンプ 地絡	No. 2 排水ポンプ 過負荷	No. 2 排水ポンプ 過熱	No. 2 排水ポンプ 浸水	No. 2 排水ポンプ 始動渋滞	(予備)	調節池 水位高
------------------------	----------------------	-----------------------	----------------------	----------------------	------------------------	------	------------

工事名	旧倉松第二調節池ポンプ盤更新工事		
河川名	旧倉松第二調節池		
工事箇所	春日部市 不動院野地内		
図面名	盤外形図 (1)		
縮尺	図示のとおり	図面番号	3 / 5
春日部市役所 建設部 河川課			

自動除塵機現場操作盤

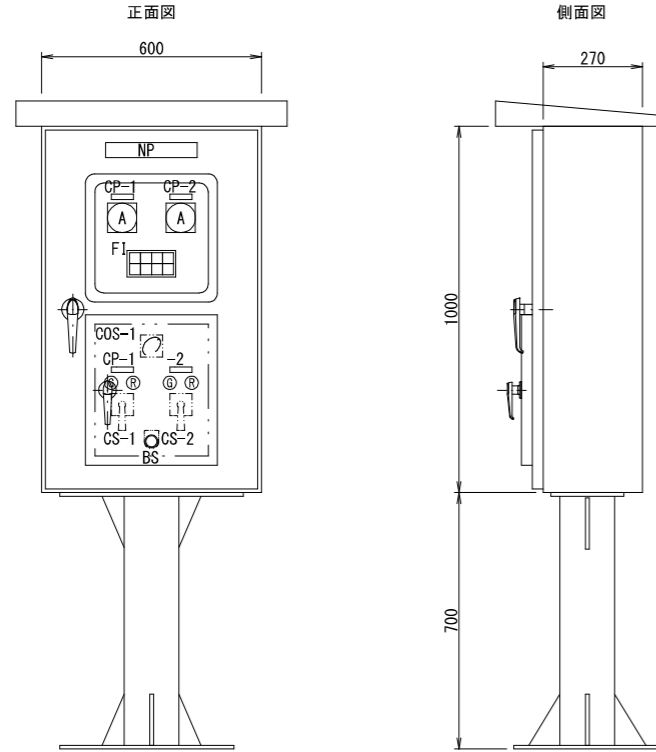

記号	名称	備考
NP	自動除塵機現場操作盤	
CP-1	No.1自動除塵機	
CP-2	No.2自動除塵機	
COS-1	現場 - 中央	
CS-1	寸逆 - 停止(引き) - 運転	
BS	ランプテスト	

FI			
No.1 自動除塵機 運転	No.1 自動除塵機 停止	No.1 自動除塵機 電気故障	No.1 自動除塵機 過トルク
R	R	0	0
No.2 自動除塵機 運転	No.2 自動除塵機 停止	No.2 自動除塵機 電気故障	No.2 自動除塵機 過トルク
R	R	0	0

常時排水ポンプ現場操作盤

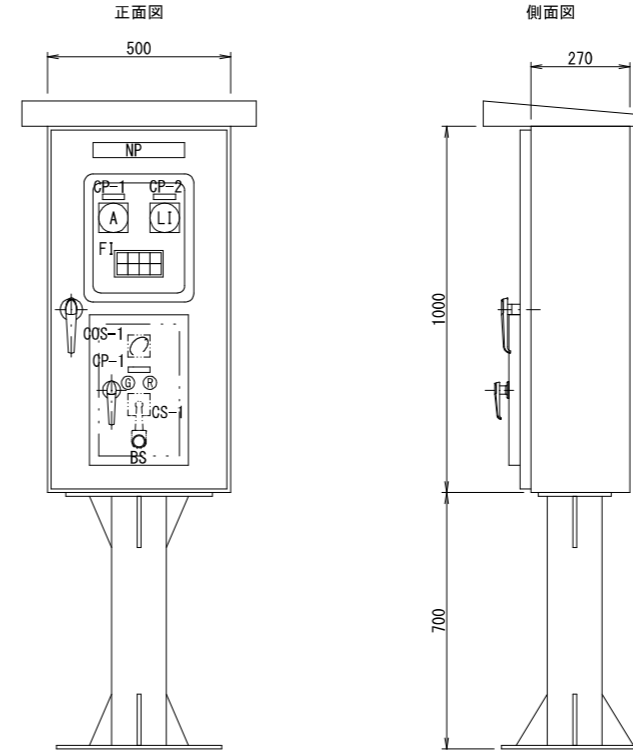

記号	名称	備考
NP	常時排水ポンプ現場操作盤	
CP-1	常時排水ポンプ	
CP-2	ポンプ井水位	
COS-1	現場 - 中央	
CS-1	停止 - 運転	
BS	ランプテスト	

FI			
常時 排水ポンプ 運転	常時 排水ポンプ 故障	ポンプ井 水位高	(予備)
R	0	0	0
常時 排水ポンプ 停止	(予備)	ポンプ井 水位低	(予備)
G	0	0	0

排水ポンプ現場操作盤

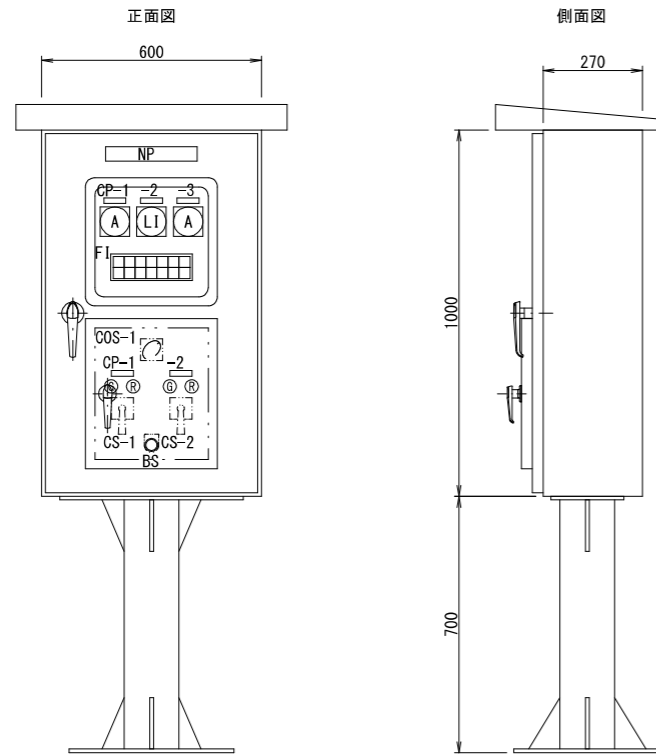

記号	名称	備考
NP	排水ポンプ現場操作盤	
CP-1	No.1排水ポンプ	
CP-2	ポンプ井水位	
CP-3	No.2排水ポンプ	
COS-1	現場 - 中央	
CS-1	停止 - 運転	
BS	ランプテスト	

FI						
No.1 排水ポンプ 運転	No.1 排水ポンプ 停止	No.1 排水ポンプ 電気故障	No.1 排水ポンプ 機械故障	No.1 排水ポンプ 始動渋滞	ポンプ井 水位高	調節池 水位高
R	G	R	R	R	0	R
No.2 排水ポンプ 運転	No.2 排水ポンプ 停止	No.2 排水ポンプ 電気故障	No.2 排水ポンプ 機械故障	No.2 排水ポンプ 始動渋滞	ポンプ井 水位低	(予備)
R	G	R	R	R	0	0

工事名	旧倉松第二調節池ポンプ盤更新工事		
河川名	旧倉松第二調節池		
工事箇所	春日部市 不動院野地内		
図面名	盤外形図 (2)		
縮尺	図示のとおり	図面番号	4 / 5
春日部市役所 建設部 河川課			

旧倉松第二調節池 単線結線図

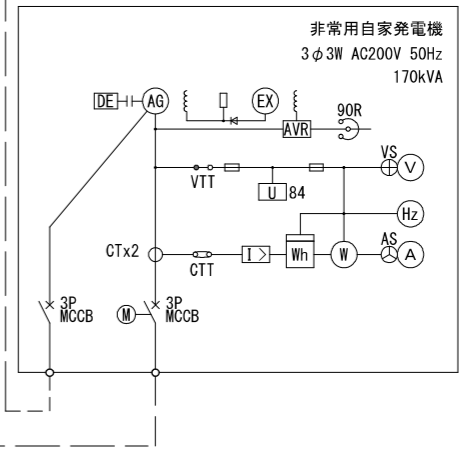
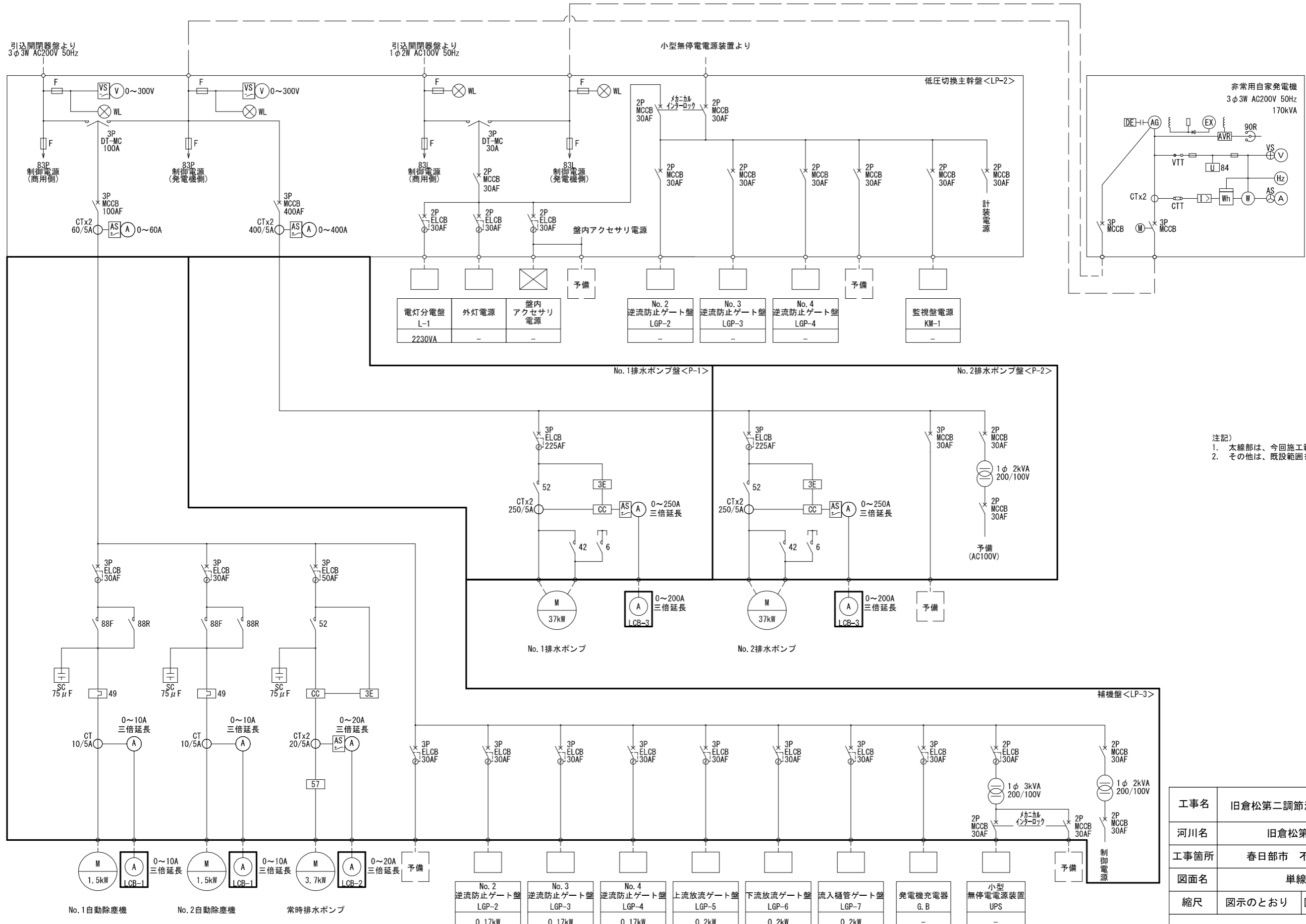

注記
 1. 太線部は、今回施工範囲を示す。
 2. その他は、既設範囲を示す。

A 3

工事名	旧倉松第二調節池ポンプ盤更新工事		
河川名	旧倉松第二調節池		
工事箇所	春日部市 不動院野地内		
図面名	単線結線図		
縮尺	図示のとおり	図面番号	5 / 5

春日部市役所 建設部 河川課